

Multifunkční posilovací lavice

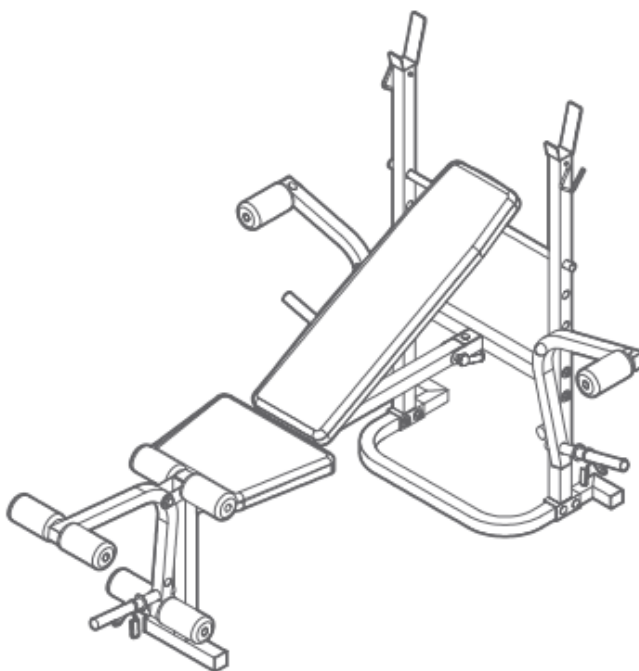

Gratulujeme k zakoupení lavice od naší společnosti. Aby Vám lavice dlouho přinášela radost a splnila Vaše očekávání, prostudujte si prosím před používáním následující návod, který poté pečlivě uschovejte pro možnost pozdějšího nahlédnutí. Pokud lavici někomu půjčíte nebo darujete, vždy mu ji předejte včetně tohoto návodu.

Produkt není určen pro komerční použití.







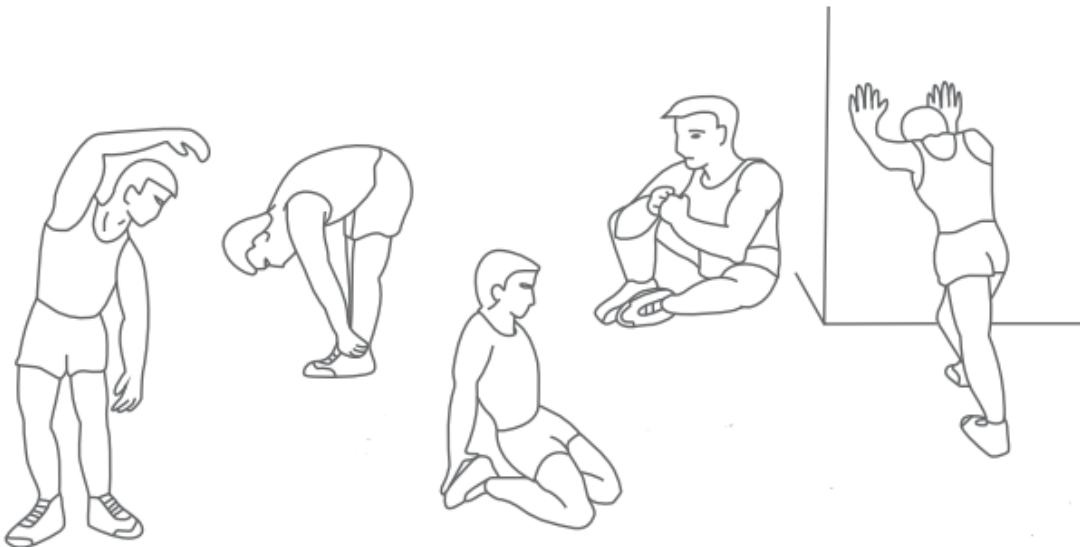



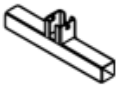
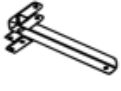

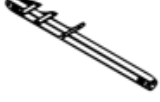
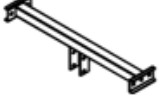





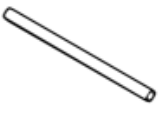









- Vždy sestavujte podle návodu, abyste zajistili, že bude vždy správně fungovat.
- Bezpečného a efektivního používání lze dosáhnout pouze, pokud je jednotka správně nainstalována, udržována a používána.
- Pokud při vybalení vykazuje nějaké vady, tak ji nikdy nesestavujte a ihned kontaktujte obchod. Pokud postavíte lavici z vadných dílů může následně dojít k poškození zdraví osob nebo poškození majetku, za které dodavatel nezodpovídá.
- Před zahájením jakéhokoliv cvičebního nebo tréninkového programu se poraďte se svým lékařem.
- Konzultace s lékařem je nezbytná, pokud užíváte léky, které ovlivňují srdeční tep, krevní tlak nebo hladinu cholesterolu.
- Nesprávné nebo nadměrné cvičení může být nebezpečné pro vaše zdraví.
- Přestaňte cvičit, pokud se objeví některý z následujících příznaků: bolest, svírání na hrudi, nepravidelný srdeční tep, extrémní dušnost, pocit závratě, točení hlavy nebo nevolnosti.
- Zařízení používejte na pevném, rovném povrchu s ochranným krytem podlahy nebo koberce.







- Před použitím spotřebiče nezapomeňte zkontrolovat, zda jsou matice a šrouby utažené.
- Úroveň bezpečnosti přístroje lze zachovat pouze tehdy, pokud se pravidelně kontroluje, zda není poškozený a/nebo opotřebovaný.
- Při používání zařízení noste vhodný oděv.
- Vyhněte se volnému oblečení, které by se mohlo zachytit o zařízení nebo které by mohlo omezovat či bránit pohybu.
- Cvičení začínejte pomalu.
- Toto zařízení je určeno pouze pro dospělé.
- Zabraňte dětem v přístupu k tomuto zařízení.
- Zařízení není vhodné pro terapeutické použití.
- K údržbě použijte vlhký hadřík.

Procvičení:



Soupis dílů:

1  1x	2  1x	3  1x	4  1x	5  1x
6  2x	7  2x	8  1x	9  1x	10  2x
11  3x	12  2x	13  5x	14  21x	15  11x
16  4x	17  5x	18  14x	19  7x	20  4x
21  4x	22  2x	23  2x	24  1x	25  1x
26  2x	27  2x	28  1x	29  1x	30  8x
31  3x				

	
(13) M8*55 4X	
	
(16) M8*50 4X	
	
(14) ø8 8X	(15) M8 8X
	
(26) ø6 2X	(27) M6 2X

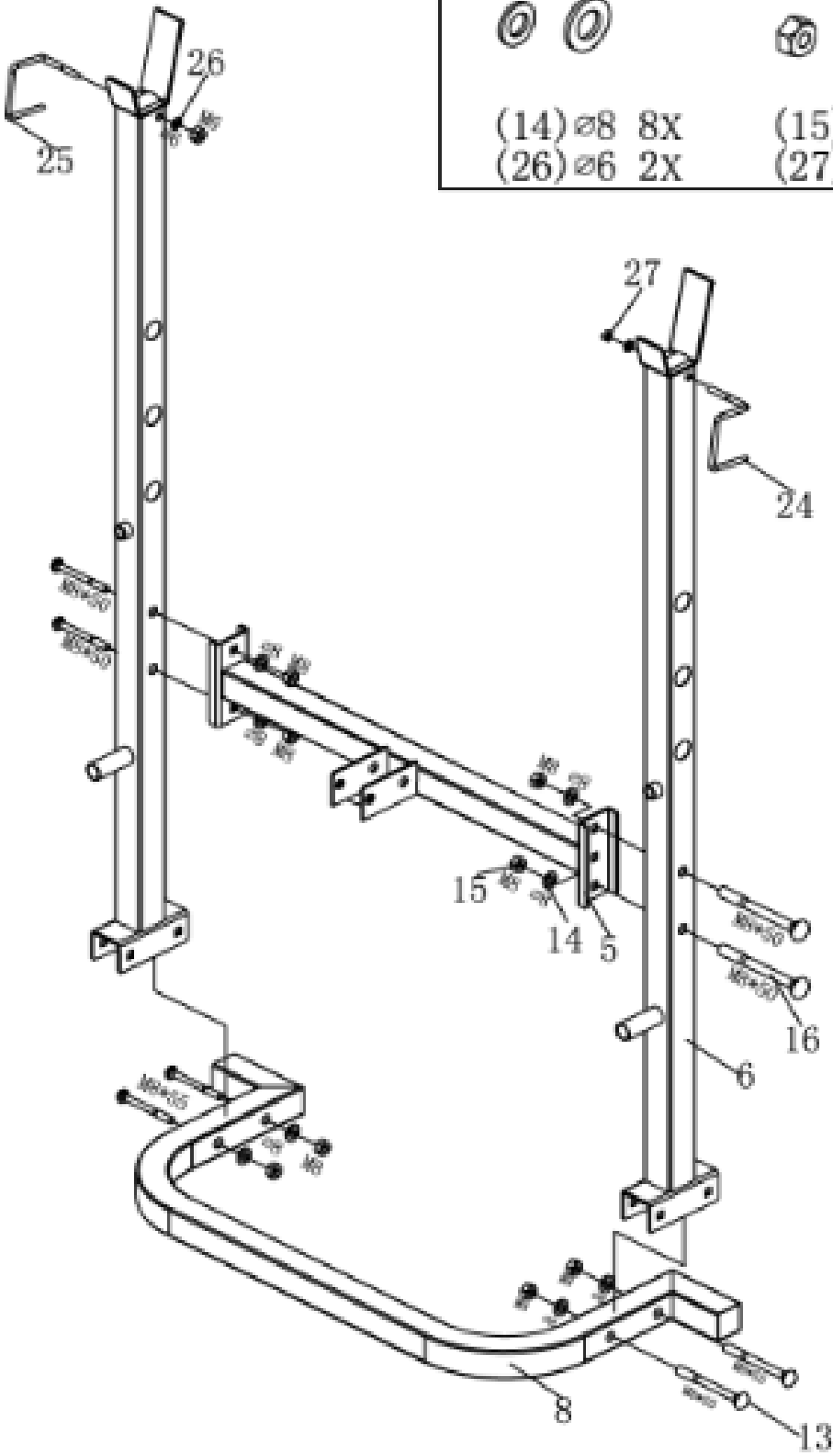

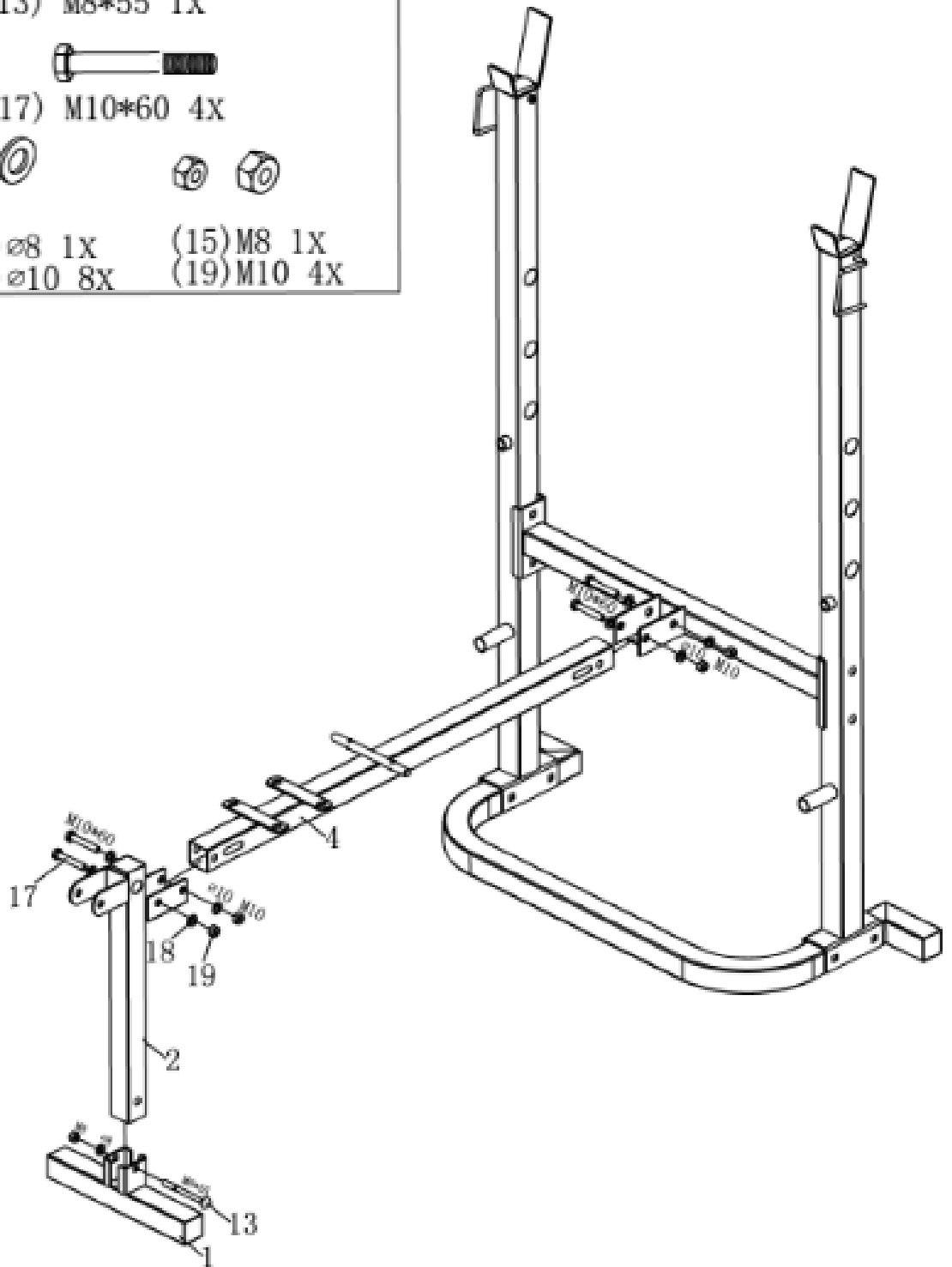
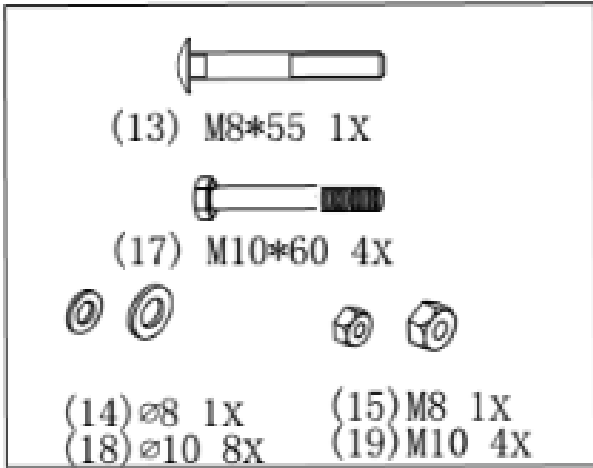

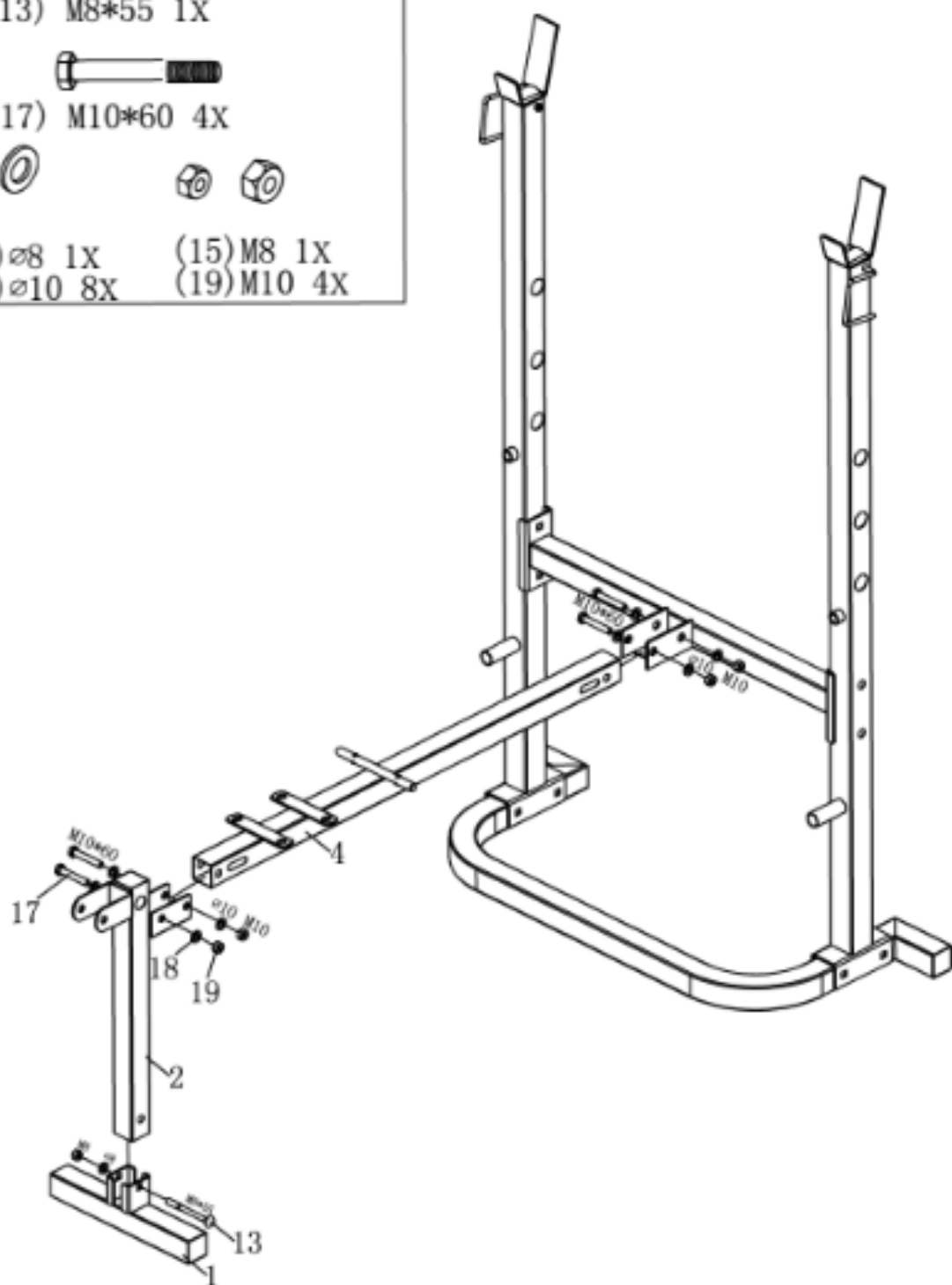
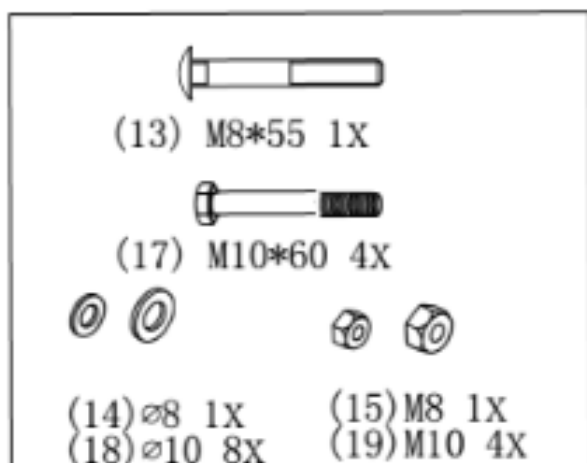



(21) M8x40 4x



(20) M8x15 4x



(14) ø8 8x

