

Manuál

Physionics Běžecský pás

Vážený zákazníku, děkujeme, že jste si vybral náš produkt. Před montáží nebo použitím výrobku si pečlivě přečtěte tento návod, abyste předešli poškození způsobenému nesprávným používáním. Věnujte prosím zvláštní pozornost bezpečnostním pokynům. Pokud je výrobek předáván třetím stranám, musí být tato příručka předána spolu s výrobkem.

Varování

- Osoby se zdravotními problémy by se měly před použitím běžecského pásu poradit s lékařem.
- Před použitím běžecského pásu připněte k oblečení bezpečnostní klíč.
- Běhejte rychlostí, která vám vyhovuje.
- Pokud se během používání běžecského pásu začnete cítit špatně, okamžitě přestaňte a co nejdříve se poradte s lékařem.
- Cvičení začněte s nižší rychlostí a postupně ji zvyšujte, dokud se cítíte pohodlně.
- Děti by si s běžecským pásem neměly hrát, protože se nejedná o hračku.
- Starší lidé by tento výrobek neměli používat bez dozoru.
- Neumisťujte běžecský pás na přímé sluneční světlo.
- Nepoužívejte běžecský pás na nerovném povrchu.

Montáž

Vyjměte běžecký pás z krabice, postavte jej do svislé polohy a rozložte jej vytažením madel a běžecké plochy směrem k povrchu (viz obrázek 1).

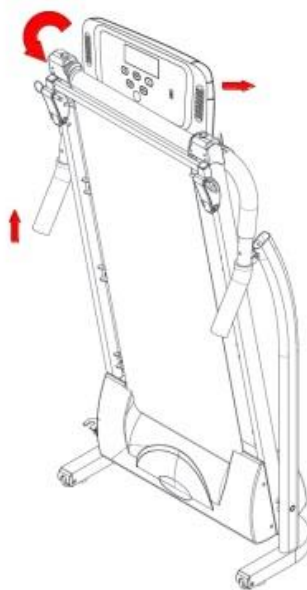

Nainstalujte šrouby a nasadte kryty na madla v určené poloze (viz obrázek 2).

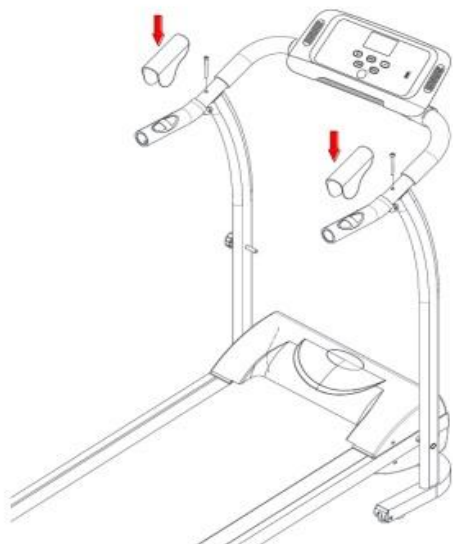

Vložte bezpečnostní klíč na určené místo (viz obrázek 3).



Vložte upevňovací šroub do otvoru na rámu a utáhněte je (viz obrázek 4).

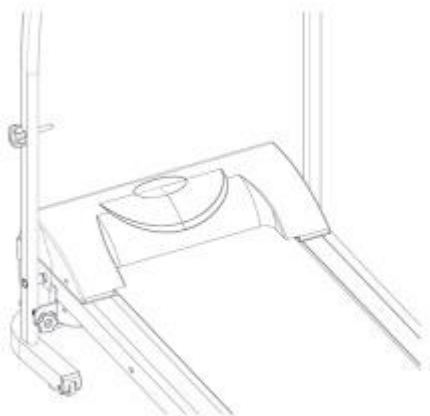

Po zasunutí zástrčky do zásuvky zapněte běžecký pás (viz obrázek 5).

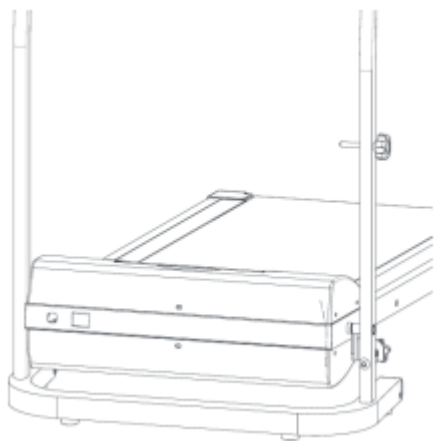

Poznámka: pro složení nebo rozložení běžeckého pásu stačí odšroubovat kolečko na levé straně (šroub z obrázku 4).

Upozornění

- Uživatelům se doporučuje, aby si bezpečnostní klíč z důvodu bezpečnosti bezpečně připnuli na oděv. V případě náhodného pádu se bezpečnostní klíč oddělí od běžeckého pásu a běžecký pás se zastaví.
- Bezpečnostní klíč musí být vždy na běžeckém pásu.
- V případě chyby "E7" proveďte dvojitou kontrolu a zkontrolujte, zda je bezpečnostní klíč odpovídajícím způsobem připojen. Poznámka: běžecký pás se nespustí, dokud není magnet správně umístěn.

Provozní pokyny:

Funkce ovládacího panelu

- START - po jeho stisknutí se rychlost změní na 1,0 km/h a po odpočítání 3 (vteřin) se začne pás pohybovat.
- Dalším stisknutím tlačítka START, během používání, se rychlost změní na 0 km/h a běžecký pás se postupně zastaví.
- SPEED +/- slouží ke zvýšení nebo snížení rychlosti nebo hodnot v různých režimech. Pokud tlačítko podržíte déle než 2 vteřiny, rychlost se automaticky zvýší/sníží.
- MODE - stisknutím tohoto tlačítka v klidovém stavu, přepnete do režimu odpočítávání. Pomocí tlačítek SPEED +/- nastavte hodnoty a stiskněte START pro zahájení.
- MUSIC - slouží ke spuštění/ukončení přehrávání hudby

Nastavení běžeckého pásu

- Po rozložení běžeckého pásu na rovném povrchu ho rozjed'te na rychlost 6-8 km/h a sledujte, zda nedochází k odchyvkám běžeckého pásu.
- Pokud se pás pohybuje doprava: Vypněte běžecký pás. Utáhněte pravou stranu asi o 1/4 otáčky ve směru hodinových ručiček (viz obrázek A). Znovu spusťte běžecký pás, a pokud stále dochází k odchyvkám, opakujte postup, dokud nebude pás vycentrován.

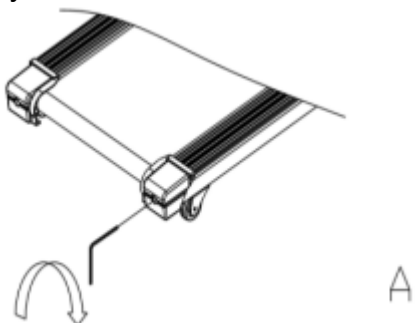

- Pokud se pás pohybuje doleva: vypněte běžecký pás. Utáhněte levou stranu asi 1/4 ve směru hodinových ručiček (viz obrázek B). Spusťte běžecký pás znovu a pokud existují stále odchyvky opakujte proces, dokud není pás vycentrován.

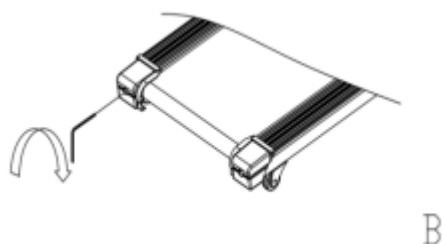

- Protože se pás používáním natahuje, je nutné pás upravit. Přepínač sejměte z běžeckého pásu a utáhněte levou a pravou stranu asi o 1/4 ve směru hodinových ručiček současně (viz obrázek C). Spusťte znovu běžecký pás a vyzkoušejte to zkontrolujte jeho těsnost.

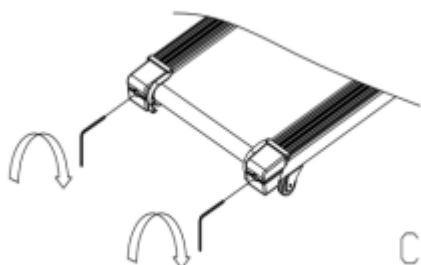

Použití

- 1) Stiskněte tlačítko „START“, aby běžecký pás začal fungovat po 3 sekundách v rychlosti 1 km/h.
- 2) Stiskněte „SPEED +/-“ pro nastavení rychlosti
- 3) Znovu stiskněte „START“, aby se běžecký pás postupně zpomalil a zastavil.

Poznámka: Po vyjmutí bezpečnostního klíče se běžecký pás automaticky zastaví. Běžecký pás se automaticky zastaví po 30 minutách nepřetržitého používání.

Nastavení sklonu - vytáhněte západku (viz obrázek níže) z obou stran a vložte do vhodné polohy, aby se přizpůsobil sklon.

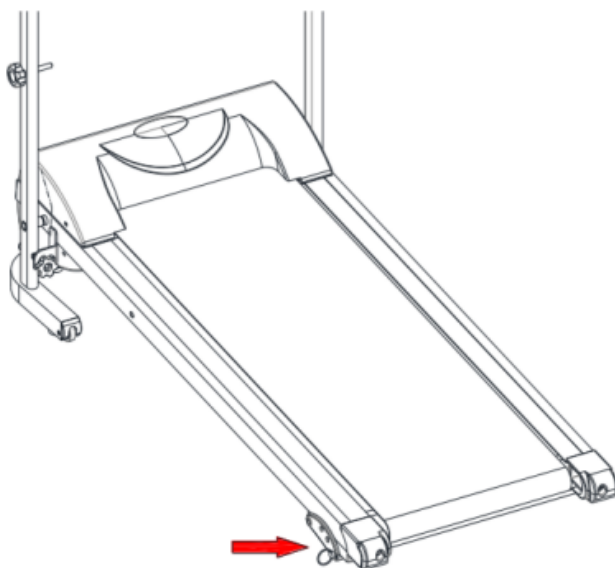

Údržba

Před čištěním se ujistěte, že je běžecký pás odpojený od zdroje napájení.

Vyčistěte prostor mezi běžeckým pásem a běžeckou deskou čističem na silikonové bázi:

- Jednou ročně, pokud používáte běžecký pás méně než 3 hodiny týdně.
- Jednou za 6 měsíců při používání 3 až 5 hodin týdně.
- Jednou za 3 měsíce, pokud se používá více než 5 hodin týdně.

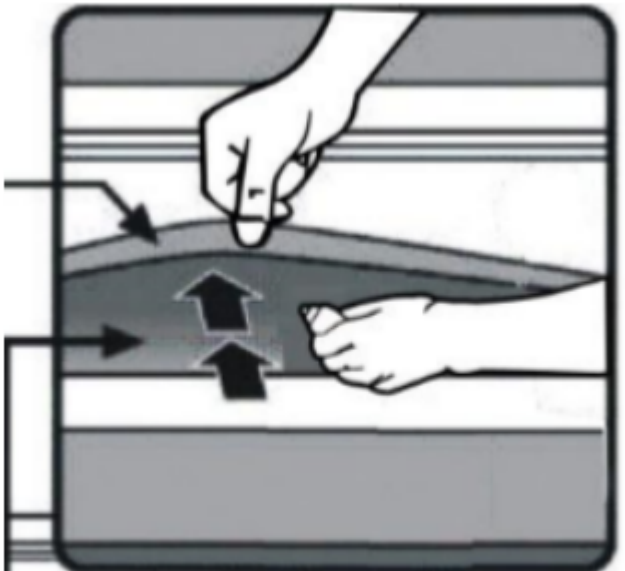

Ochrana životního prostředí



Zlikvidujte prosím jednotku, její příslušenství a obaly k životnímu prostředí šetrné a nevyhazujte je s domovním odpadem.

V rámci EU toto symbol označuje, že tento výrobek nesmí být likvidován v domácí odpad.

Tento článek obsahuje cenné recyklovatelné materiály a měl by být do něj vkládán recyklační systém na ochranu životního prostředí a lidského zdraví, který by mohl být poškozené nekontrolovanou likvidací odpadu.

Zlikvidujte prosím výrobek pomocí

vhodné sběrné systémy nebo zašlete výrobek k likvidaci na místo, kde koupil jsi to.

Odtud bude produkt předán k recyklaci.

Recyklace alternativa k vrácení produktu: Jako alternativa k vrácení vlastník je povinen v případě majetku přispět k řádné recyklaci likvidace.

K tomu lze použitý spotřebič také odevzdat na sběrné místo, které provádí likvidace v souladu s národními zákony o recyklaci a odpadech.

Obdržet informace o veřejných sběrných místech, kontaktujte prosím příslušný místní úřad.

Odkaz na naše registrační číslo WEEE: Zaregistrovali jsme se v německém registru Stiftung Elektro-Altgeräte Register (EAR Foundation), Nordostpark 72, 90411 Nürnberg as výrobce a distributor elektrických a/nebo elektronických zařízení pod registrací číslo (WEEE Reg. No. DE): DE 23337695.